



ヴァンパイアハンター  
—ダークストーカーズ リベンジ—

Darkstalkers' Revenge

©CAPCOM 1994, 1995 ALL RIGHTS RESERVED.

## 取扱説明書

お客様各位

### お 願 い

この度は、当社の製品をお買い上げ下さいまして誠にありがとうございます。

この製品は、弊社が著作権を保有しておりお客様が上映、営業できる地域は、日本国内に限定されております。

従いまして、この製品を当社の許可なく、日本国外で上映、営業することは、著作権法に違反する恐れがありますのでご注意ください。

つきましては、お客様におかれましては心情的にこの製品が国外へ流出して、当社の著作権が侵害されないように特別のご理解とご協力を賜りますようお願い申し上げます。

**CAPCOM®**

## 取扱い注意

**ゲーム基板は精密な電子部品でできています。  
次のようなことは故障の原因になります。**

- 通風孔を布、紙などでふさぐ。
- 落としたり、ぶつけたりして本体に衝撃を与える。
- 異物をケース内に入れる。(特に液体のもの、金属物など)
- ケースを分解する。

## 故障したときは？

基板の調子が悪いときは無理に直そうとせず、電源を確実に切り、お買い上げの販売店または  
カプコンサービス課まで症状および状況をくわしくご連絡下さい。

※絶対に、ケースを分解しないで下さい。ケースを分解したもの、あるいはその形跡  
が認められたものについての修理には一切応じません。

なおくわしくは、カプコンサービス課までお問い合わせ下さい。

TEL 06-706-8105 (受付日:月曜日～金曜日(祝祭日を除く))  
受付時間:9:00～12:00 13:00～17:30

### ●配置図

端子面

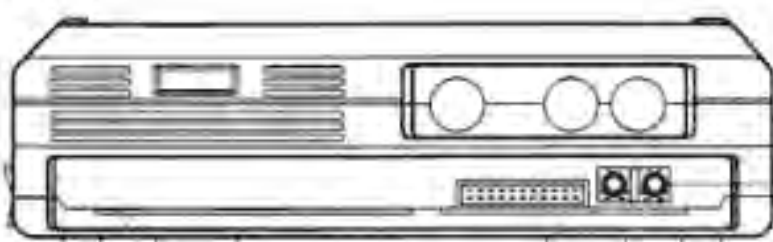

—JAMMAコネクタ端子 — 拡張I/O端子

ロブコン本体用ラインアクト (Qサケコ専用)  
(白端子L側、赤端子R側)

側面

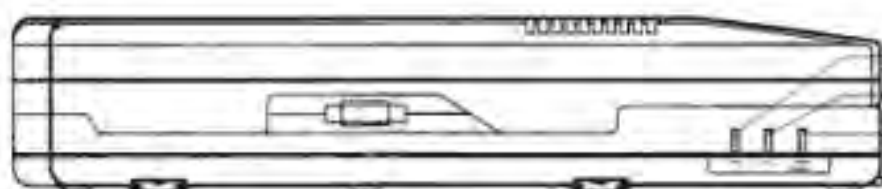

電源スイッチ  
ボリュームアップスイッチ  
ボリュームダウンスイッチ

## ●設置の概要

○基板コネクタ

JAMMA規格

○CRTモニター

ヨコ画面

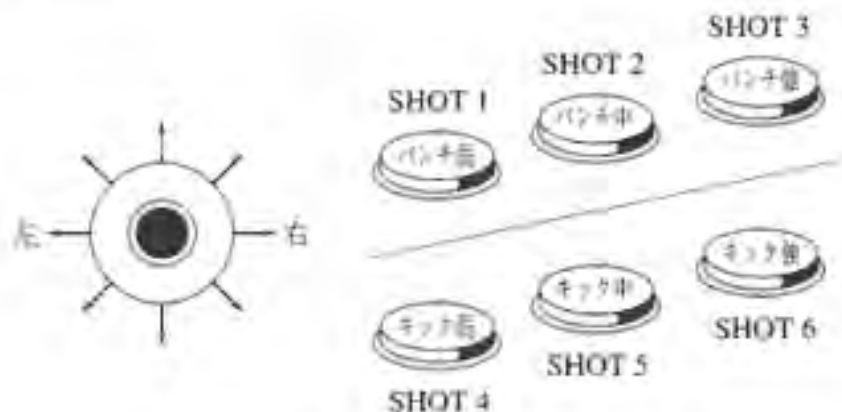

○8方向レバー

プレイヤーの上下、左右、各方向への移動

## ●拡張I/O端子説明

コネクタ端子配置



## ●結線図

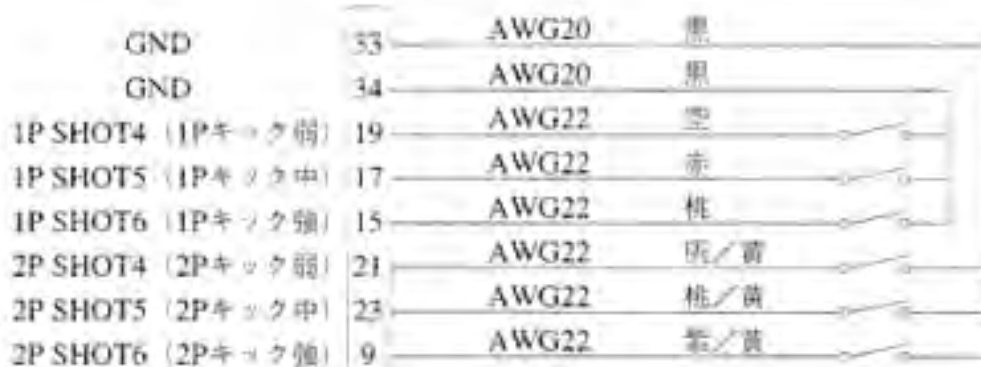

## JAMMA規格

ピン番号	端子	電圧	部品名
GND	A	1	GND
GND	B	2	GND
+5V	C	3	+5V
+5V	D	4	+5V
N.C.	E	5	N.C.
-12V	F	6	+12V
	H	7	
N.C.	I	8	COIN COUNTER I
COIN LOCK OUT I	K	9	COIN LOCK OUT I
SP+1	L	10	SP+1
N.C.	M	11	N.C.
VIDEO GREEN	N	12	VIDEO RED
VIDEO SYNC	P	13	VIDEO BLUE
SERVICE SW	R	14	VIDEO GND
N.C.	S	15	TEST SW
COIN SW 2	T	16	COIN SW 1
START SW 2	U	17	START SW 1
2P UP	V	18	1P UP
2P DOWN	W	19	1P DOWN
2P LEFT	X	20	1P LEFT
2P RIGHT	Y	21	1P RIGHT
2P SHOT 1	Z	22	1P SHOT 1
2P SHOT 2	a	23	1P SHOT 2
2P SHOT 3	b	24	1P SHOT 3
N.C.	c	25	N.C.
N.C.	d	26	N.C.
GND	e	27	GND
GND	f	28	GND

●PARTS NAME  
 CR7E-56DA-13HE (HROSE)  
 CR  
 JH405N09P (KBL)

## テストメニューにするには？

ケース本体のテストスイッチを押して下さい。

※筐体のテストスイッチでもテストメニューになります。

1Pレバーでカーソルを合わせ、SHOT 1を押せば各種テスト画面になります。

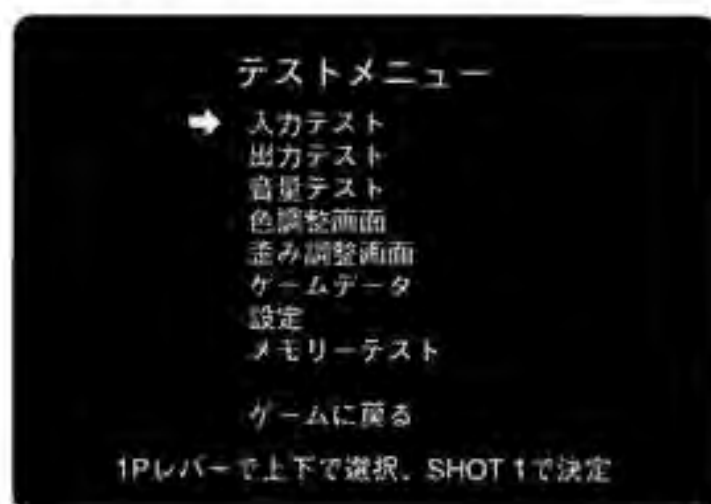

### 1) 入力テスト

レバー、ボタンなどを押して【0】→【1】になれば正常です。

### 2) 出力テスト

1PのSHOT 1・2・スタートボタン、2PのSHOT 1を押してコインカウンタなどが作動すれば正常です。

### 3) 音量テスト

レバーでサウンドを選択、1PのSHOT 1ボタンを押せば音が流れます。

基板側面のボリュームや筐体のボリュームなどで適当な大きさに調整して下さい。

### 4) 色調整画面

各色のカラーバーがバラメスよく綺麗に表示され、背景部分が十分に黒くなるよう筐体のRGB、明るさを調整して下さい。

### 5) 歪み調整画面

格子を目安にして画面サイズや画面のひずみを調整して下さい。

### 6) ゲームデータ

平均プレイタイムなどのデータが表示されます。

設定変更の目安にして下さい。

### 7) 設 定

プレイ料金の設定やゲームの設定をお店に合わせて変更できます。

(詳しくは次のページをご覧ください。)

### 8) メモリーテスト

基板のメモリーをチェックします。(正常ならばテスト終了後、自動的にメニューに戻ります。)

「NG」のメッセージが出た場合は当社のサービス課までご連絡下さい。

### 9) ゲームに戻る

1PのSHOT 1を押すとゲーム画面に戻ります。

### ※音量テストについて

基板のボリュームスイッチの内容は電源を切ってもバリタアップされます。

万一、ボリューム調整が正常に行えない場合ボリュームダウンボタンを5秒以上押しつづけた後、再度調整して下さい。

## 設定について

このゲームではプレイ料金の設定や難易度などのゲームの状態を、レバーとボタンを使って設定することができます。設定した状態はバックアップROMに記憶されます。

- 1) システム設定  
クレジット、コインシューター、困難度などシステムの設定をします。
- 2) ゲーム設定  
難易度、ラウンド数、タイマー速度などゲームの設定をします。
- 3) リセット (工場出荷設定に戻す)  
システム設定、ゲーム設定ともに工場出荷時の状態に戻します。(初期化)
- 4) セーブしてテストに戻る  
システム設定、ゲーム設定の状態をバックアップし、テストメニューに戻ります。  
(状態記憶には2秒程度かかります。記憶中に電源を落とさないようにして下さい。)



- 1) システム設定
  - ①プレイ料金  
1〜9コイン1クレジット、10〜99コイン1〜9クレジット、200コインスタート (コインコンテニュー、フリープレイからお遊ばせの設定をお選び下さい。)
  - ②コインシューター  
ご使用の筐体に合わせて設定をして下さい。  
[2シューター共用] 2つのコインシューターを1つとみなし、クレジットは共用になります。  
[2シューター個別] 1P・2Pのクレジットが別になります。投入側からしかスタートできません。  
[1シューター] 1シューターのための筐体の設定です。1クレジット目は1Pのみプレイ可能です。
  - ③コンティニュー  
コンティニュー (連続プレイ) 出来るかどうかを設定します。
  - ④画面  
筐体によっては画面が暗く表示される事があります。  
この設定で画面を合わせて下さい。
  - ⑤デモサウンド  
集客デモ中にサウンドを鳴らすかを設定します。  
入荷時は新作だとアピールする為にもぜひ「あり」に設定して下さい。
  - ⑥Qサウンド  
当社Qサウンド筐体をご使用の場合「Q (ステレオ)」に設定するとプレイヤーを包みこむ立体音響「Qサウンド」の効果を得る事が出来ます。それ以外の筐体の場合は「モノラル」に設定して下さい。
  - ⑦自主規制  
[する]に設定すると休憩シーンがカットされ、血の色が青くなります。
  - ⑧設定メニューに戻る  
設定変更のメニュー画面に戻ります。



## P.C.B.取付け参考図

### 1) ブラケットスタンド取り付け

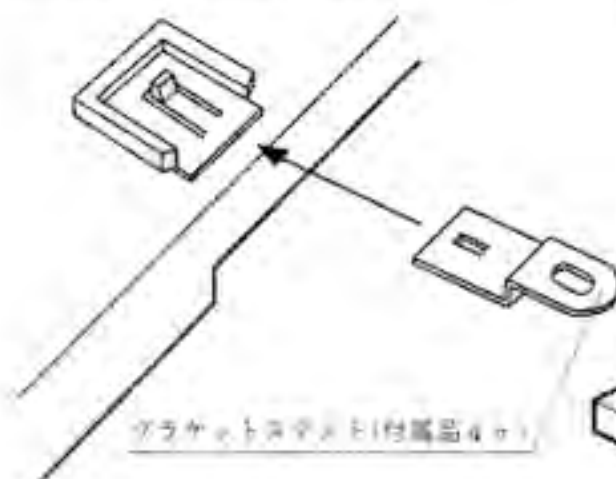

### 2) P.C.B.取り付け

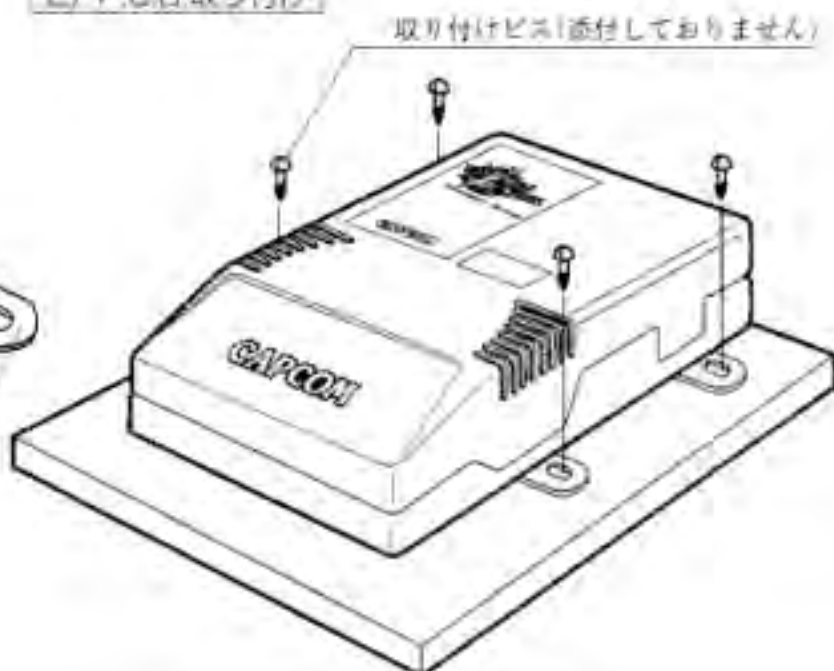

### カートリッジの取り外し方

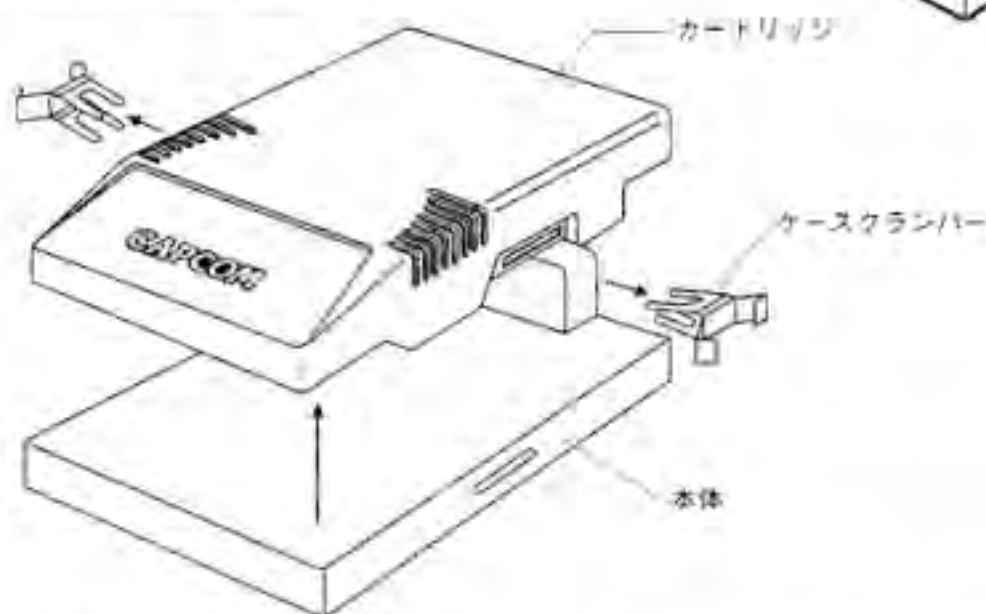

※絶対に、ケースを分解しないで下さい。ケースを分解したもの、あるいはその形跡が認められたものについての修理には一切応じません。

### ※カプコンお薦め設定

「メモリーバンクアップ」と「メニューの日本語表示」により設定を簡単に変更できるようにしました。お店の状況に合わせて様々な設定をお試し下さい。

**乱入禁止台** ゲーム設定の「乱入」を「できない」に設定して下さい。

プレイヤーの艦の数が激しく、対戦が流行りにくい場合に有効です。

**大型艦体** 大型艦体に入れ、難易度・攻撃力・タイマーなどを低めに設定すれば多少プレイ時間は延びますが一般客が付きやすくなると思います。(5本勝負もお薦めです。)

コイン設定は2コインスタートとコインコンティニューなどにしてみてはどうでしょうか？

**大金** 「イベント」を「1マッチ」に設定すれば勝者も敗者もゲームオーバーになるので試合が終わるたびにいちいち艦体の電源を落とす必要がありません。もちろん「マリープレイ」設定も付いています。



## WARNING

This game is for use in Japan only.  
Sales, export or operation outside this  
country may be construed as copyright  
and trademark infringement and is  
strictly prohibited.

Violators are subject to severe penalties  
and will be prosecuted to the full extent  
of the law.

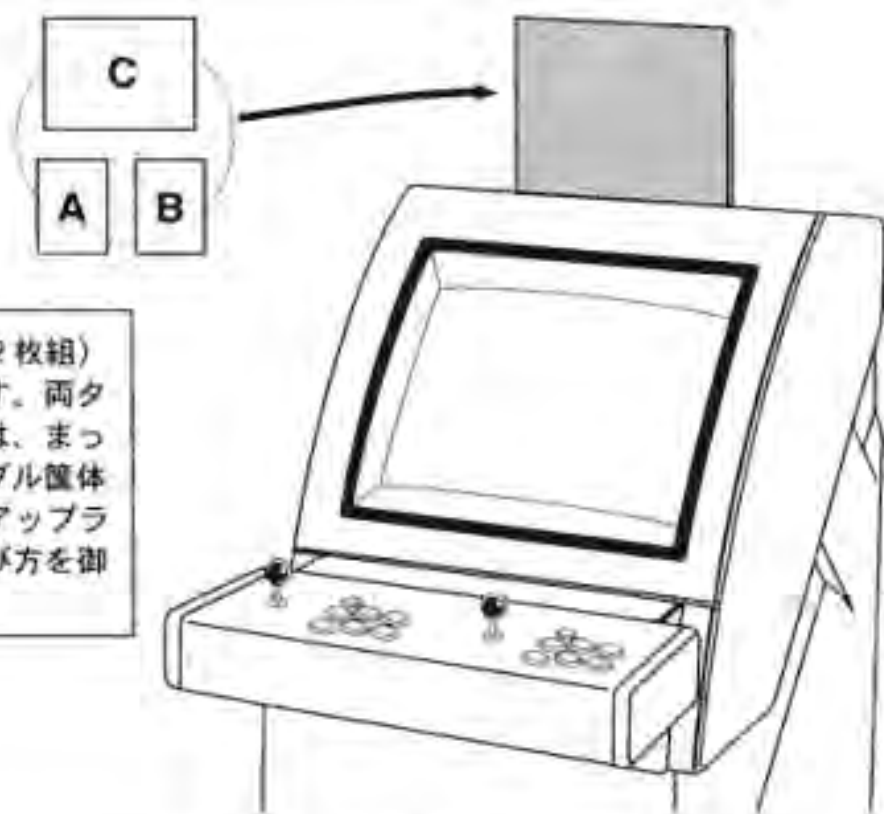

遊び方には、A・Bタイプ(2枚組)  
とCタイプ(1枚)があります。両タ  
イプとも内容に関しましては、まっ  
たく同じものですのでテーブル筐体  
ならA・Bタイプのを、アップラ  
イト筐体ならCタイプの遊び方を御  
使用下さい。

## 株式会社カプコン

コーポレート総局 7560 大阪市中央区西船場3丁目1番34号  
TEL(06) 920-3833 FAX(06) 920-3130  
コーポレート東京 9100-02 東京都新宿区西新宿2丁目6番1号  
TEL(03) 5561-0100 FAX(03) 5561-0101  
レジャー事業部 5460 大阪市中央区西船場3丁目1番34号  
TEL(06) 920-3834 FAX(06) 920-3835  
販売事業部 5247 大阪市東区野田4丁目4番30号  
TEL(06) 796-8106 FAX(06) 796-8113